

# 21.5" kapazitiver Touch Kit

FT215TKITCAPOB



- Touch Kit (Front-Kit)-Lösung für einfache Integration
- USB-Touch-Verbindung, LVDS-Schnittstelle
- Entspiegelte Displayoberfläche (chemisch geätzt)
- Kapazitives 10-Finger-Multitouch Panel
- 1.1mm Schutzglas mit 7H Oberflächenhärte
- Optisch gebondetes Display
- 2 Jahre Garantie (24/7-Nutzung)



faytech's kapazitive Touch Kits sind speziell für die Integration in jede **Maschine**, **PC**, **Kiosk**, **Server** oder jede andere ähnliche Anwendung konzipiert.

Das Front-Kit besteht im Wesentlichen aus 2 Teilen, die miteinander optisch verbunden sind:

- **LCD-Panel**
- **Touch-Panel** (inkl. Touch Controller)

Das Touch-Kit ist optisch gebondet, was für eine höhere Blickwinkelstabilität, weniger Reflektionen und eine höhere wahrgenommene Helligkeit sorgt. Außerdem ist der Touch Monitor dank der Bonding Technologie vor Kondensat- und Staubbildung hinter dem Displayglas geschützt.

Kontaktieren Sie uns, wenn Sie weitere Informationen zu den Touch-Kits wünschen!

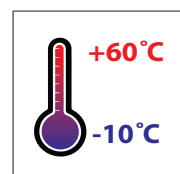
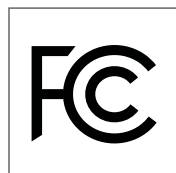
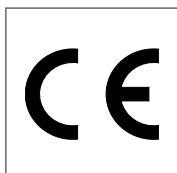

<b>Product name</b>		<b>21.5" kapazitiver Touch Kit</b>			
<b>Article code / EAN number</b>		<b>FT215TKITCAPOB / 6920734000104</b>			
Globaler Artikel-Code	Europäischer Artikel-Code	Erscheinungsdatum	Globaler Artikel-Code	Europäischer Artikel-Code	Erscheinungsdatum
3030503701	1010501769	01/07/2020			

<b>IP-Schutzklasse</b>	
IP40	

<b>LCD-Panel</b>	
Bildschirmdiagonale (Inch/cm)	21.5/54.69
Aktiver Bereich Display (cm)	47.70×26.80
Seitenverhältnis	16:9
Physikalische Auflösung	1920×1080
Maximale Auflösung	1920×1200
Angezeigte Farben	16.7M
Helligkeit (cd/m <sup>2</sup> )	250
Kontrast	1000:1
Typische Reaktionszeit Tr/ Tf (ms)	13/5
Betrachtungswinkel horizontal/vertikal (°)	178/178
Hintergrundbeleuchtung / Lebenszeit	LED / 40,000
Hintergrundbeleuchtung (Stunden)	

<b>Externe Anschlüsse</b>	
Touch-Anschluss	1x USB
LCD-Panel-Schnittstelle	1x LVDS

<b>Touch Panel</b>	
Touch Technologie	Projected kapazitiv 10-Punkte Multi-Touch
Touch Panel-Treiber	Windows; Linux; Mac; Android
Lebenszeit Touch-Panel	Unlimitiert
Oberflächenhärte	7H
Oberflächenbehandlung	Entspiegelt (chemisch geätzt)
Glashärtung	Chemisch gehärtet

<b>Operation / Mechanical</b>	
Betriebstemperatur (°C)	-10 ~ +60
Luftfeuchtigkeitsbereich (RH)	10% - 90%
Netto-Gewicht (kg)	1.10
Brutto-Gewicht (kg)	1.40 (incl. Kartonage)
Gehäusematerial	Keine
Größe (mm) L × B × H	518.0 × 317.0 × 14.3

<b>Stromverbrauch</b>	
Betriebsspannung (V)	12
Stromverbrauch (W)	12
Stand-By Stromverbrauch (W)	<1

<b>Im Lieferumfang</b>	
USB-Kabel	
LVDS-Kabel	

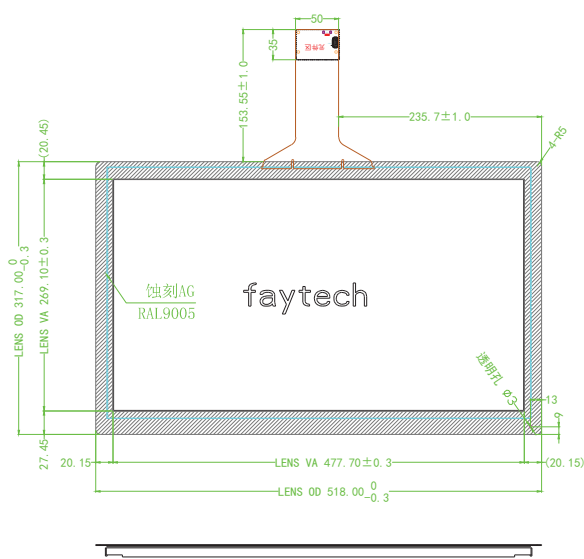

FRONT VIEW

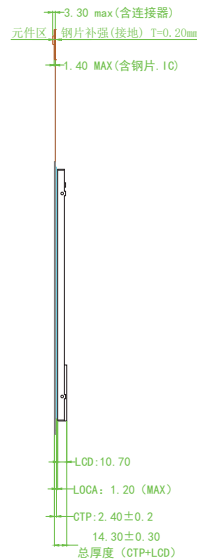

SIDE VIEW

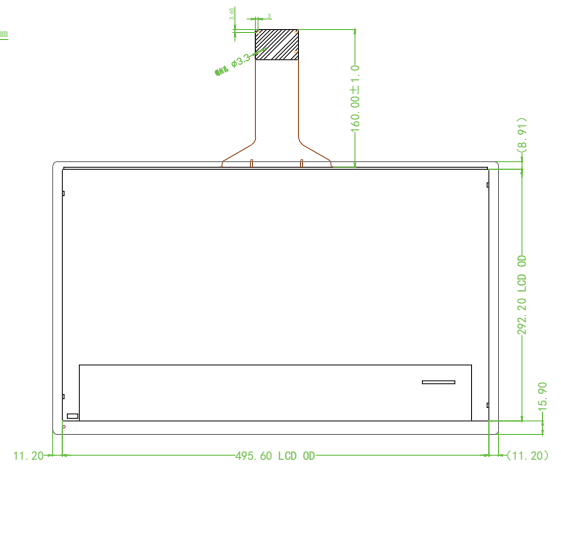

BACK VIEW

Technische Parameter:

1. Die Bindungsrichtung ist in der obigen Abbildung dargestellt
2. Die Dicke der Klebeschicht beträgt 1,20 mm (max)
3. Bonding method: Optisches Bonden
4. Die nicht spezifizierte Toleranz beträgt ± 0,30 mm

Corporate Headquarters

**faytech AG**  
 Bischhäuser Aue 10  
 37213 Witzenhausen  
 Germany

[support@faytech.com](mailto:support@faytech.com)  
[contact@faytech.com](mailto:contact@faytech.com)  
[www.faytech.com](http://www.faytech.com)

China: +86 755 8958 0612  
 Germany: +49 5542 30374 10  
 USA: +1 646 205 3214  
 India: +91 11 49707436  
 Japan: +070 4127 5167